



Guide d'installation des fenêtres Explore Glazing pour Suzuki Jimny FJ

Matériaux requis

- Alène
- Corde de piano et couteau en verre
- Poignée ventouse en caoutchouc
- Pistolet à calfeutrer
- Adhésif MS Screen Bonder MS 390 TÜV approuvé
- Bande de masquage
- Alcool
- Table de travail

Nous vous recommandons vivement de lire ce guide d'installation et de regarder notre vidéo sur YouTube à l'avance: <https://youtu.be/iirBRhUf6Bk>

Il est important que les produits Explore Glazing soient assemblés correctement et en toute sécurité. Un assemblage négligent peut entraîner des accidents et causer des dommages graves et/ou des blessures pour vous ou d'autres personnes. Si vous n'avez pas d'expérience technique ou si vous n'êtes pas familiarisé avec les instructions générales d'assemblage, nous vous recommandons de faire assembler nos produits par une entreprise professionnelle.

Retrait du verre latéral

1. À l'aide de ruban de masquage, couvrez la surface du corps autour du verre pour éviter tout dommage lors de la découpe de l'adhésif.
2. Avant de pouvoir retirer la partie supérieure du garnissage intérieur, il faut d'abord enlever les joints d'étanchéité des portes et de la porte arrière. Les supports supérieurs de la ceinture de sécurité sont ensuite retirés. À présent, les clips supérieurs du panneau de garnissage intérieur inférieur sont libérés et la partie supérieure du panneau de garnissage intérieur peut être retirée.
3. Percez un trou dans l'adhésif avec une alène (1) et passez-y une corde de piano.

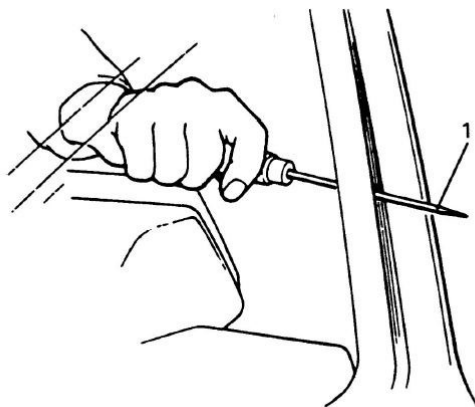

ATTENTION :

Le vitrage latéral est découpé avec un fil. Afin de ne pas endommager le revêtement du toit, il est conseillé de coincer un morceau de carton épais entre le revêtement du toit et la fenêtre.

- Coupez tous les adhésifs du verre (1) avec la corde de piano (2). Utilisez la poignée ventouse en caoutchouc pour retirer le verre.

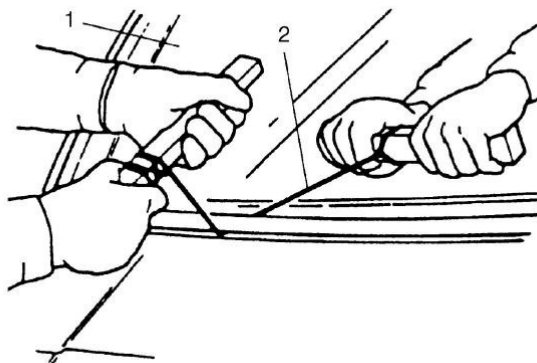
**AVIS :**

L'utilisation de la corde de piano éloignée du verre peut endommager la carrosserie.

Utilisez la corde de piano aussi près que possible du verre.

- Utilisez le couteau en verre (1), lissez l'adhésif restant (2) sur le côté de la carrosserie (3) et l'épaisseur de l'adhésif peut être de 1 à 2 mm.

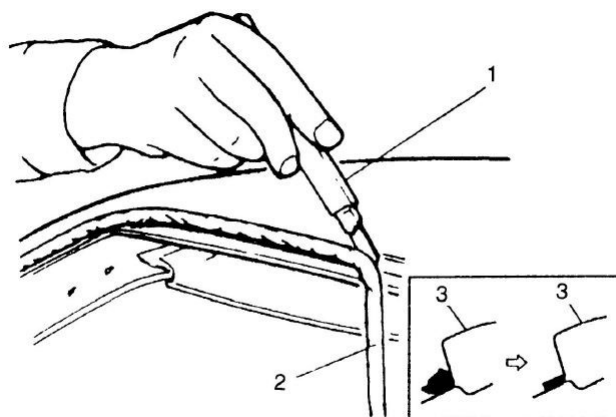
**AVIS :**

Avant d'utiliser le couteau, dégraissez-le avec de l'alcool.

- Avant de monter la fenêtre, retirez à nouveau le ruban de masquage.

Installation de la fenêtre coulissante ou fenêtre gullwing Explore Glazing pour Suzuki Jimny FJ

1. Assurez-vous que votre gullwing est fermé et verrouillé. Laissez le gullwing fermé pendant toute l'installation.
2. Avec de l'aide, ajustez la fenêtre sans adhésif et appliquez du ruban de masquage pour établir des repères de référence comme aide à l'alignement.
3. Retirez la fenêtre en coupant à travers le ruban de masquage.

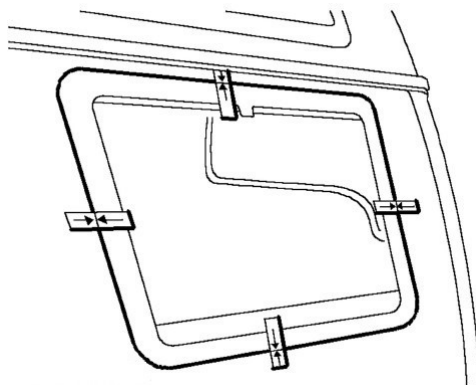

4. Nettoyez la surface de montage de la fenêtre coulissante Explore Glazing ou gullwing ainsi que la carrosserie de votre voiture avec de l'alcool. Temps de séchage/temps d'attente : 10 minutes ou plus.
5. Pour protéger le revêtement de toit des résidus d'adhésif, faites glisser le carton entre le revêtement de toit et l'ouverture de la fenêtre de la voiture.
6. Appliquez l'adhésif comme indiqué dans l'illustration et le dessin d'accompagnement. Utilisez une poignée ventouse en caoutchouc pour porter et positionner la fenêtre après l'application de l'adhésif.

AVIS :

L'adhésif est appliqué directement sur la carrosserie, en utilisant la bande adhésive originale comme guide

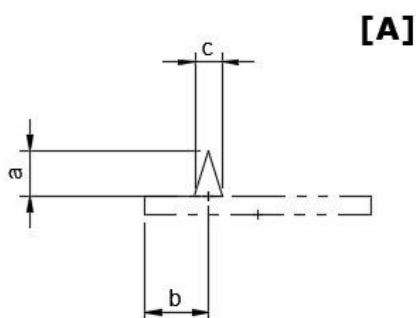

- (a) Adhesive height = ± 15 mm
 (b) Application position = ± 17 mm lower and rear side
 ± 12 mm upper side
 ± 14 mm front side
 (c) Adhesive width = ± 6 mm

AVIS :

Si plus de 10 minutes s'écoulent après l'application de l'adhésif, celui-ci peut durcir, empêchant ainsi la fenêtre de bien adhérer.

Fixez la fenêtre à la carrosserie dans les 10 minutes suivant l'application de l'adhésif.

Instructions MS Screen Bonder 390 :

La surface doit être propre, sèche et exempte de graisse. Retirez les vieux joints jusqu'à 2 mm. Si la céramique est endommagée ou cassée, utilisez un apprêt approprié.

Température d'application de +5°C à +35°C. Appliquez le joint avec une buse en V et montez la fenêtre dans les 10 minutes !

Positionnez la fenêtre sur la carrosserie et fixez-la avec du ruban adhésif.

Temps de conduite sécuritaire, pour les véhicules avec ou sans double airbag : 2 heures !

ATTENTION :

L'adhésif est plus facile à manipuler si vous placez le tube dans de l'eau tiède une demi-heure à l'avance. Cela rend l'adhésif plus fluide et il peut être appliqué de manière plus uniforme.

Placez l'ouverture triangulaire de la buse en V à l'avant de votre pistolet à calfeutrer. Vous appliquez l'adhésif en tirant le pistolet à calfeutrer vers vous, presque perpendiculairement au cadre, de sorte que l'adhésif forme un triangle.

Il est recommandé de s'exercer sur une feuille de papier.

7. Placez maintenant la fenêtre dans la voiture et faites attention aux repères précédemment placés. Fixez-la directement avec du ruban adhésif.
8. Laissez sécher l'adhésif. Le temps de durcissement du MS Screen Bonder 390 (veuillez consulter la documentation pour plus d'informations) est de 3 mm par 24 heures. Nous vous recommandons de ne pas ouvrir la nouvelle fenêtre pendant 72 heures après l'installation, pour être sûr que l'adhésif a complètement durci.

OPTION :

La fenêtre latérale d'origine ainsi que la fenêtre coulissante Explore Glazing ou fenêtre gullwing forment un joint entre la fenêtre et la carrosserie. Cela peut entraîner une accumulation de saleté difficile à éliminer. Une fois que le MS Screen Bonder a complètement durci, vous pouvez sceller ce joint avec un mastic neutre à base de silicone tel que DOW Silpruf 791. DOW Silpruf 791 est disponible chez nous. Pour d'autres marques : assurez-vous que le mastic n'a pas d'influence sur l'adhésif MS Screen Bonder.

ATTENTION :

Si les précautions suivantes ne sont pas respectées pendant le temps de séchage de l'adhésif, la fenêtre peut glisser, empêchant ainsi une fixation solide.

Prenez les précautions suivantes lors du séchage de l'adhésif :

(!) Évitez de fermer rapidement une porte avant le durcissement complet de l'adhésif. Fermer une porte rapidement peut faire bouger la fenêtre ou même la faire tomber. Si une porte doit être fermée avant que l'adhésif ne durcisse complètement, ouvrez d'abord toutes les fenêtres latérales puis fermez doucement la porte.

(!) Maintenez la fenêtre en place avec du ruban adhésif jusqu'à ce que l'adhésif durcisse complètement.

(!) N'utilisez pas de lumière infrarouge pour le séchage.

Pièce jointe :

- Dessin d'installation Suzuki Jimny FJ.

Ressources :

- * Manuel d'atelier Suzuki Jimny FJ [serviceportal.suzuki.eu]
- * Fiche produit et sécurité Pro Part - MS Screen Bonder TÜV MS 390.